

TIGRIP

Rám svěrky kovaný v zápustce a tím posílen pro nasazení v nejtěžších podmínkách.

**SHARK**

Je určen pro nasazení v těch nejtěžších podmínkách.

Pro vertikální transport, zvedání a obracení plechů a ocelových desek o 180°, lze použít do tvrdosti povrchu HRC 40.

Kvalita, jaká tu ještě zatím nebyla, zaručuje maximální bezpečnost a mimořádnou životnost.

Splňuje všechny příslušné normy a směrnice EU

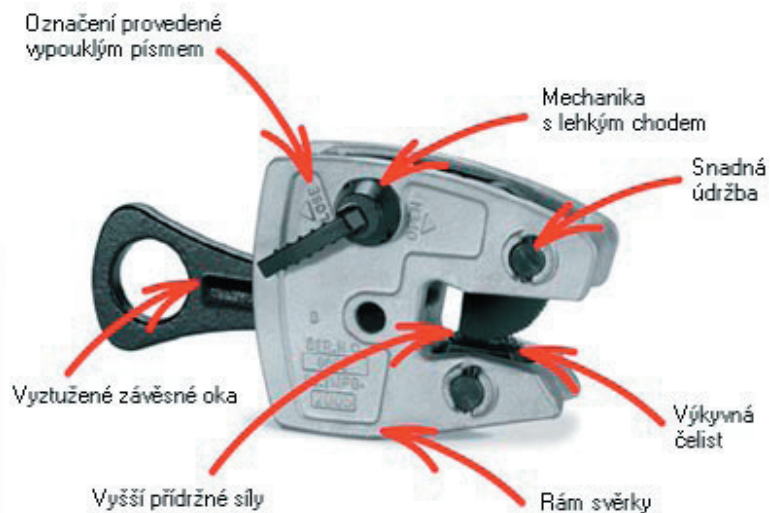
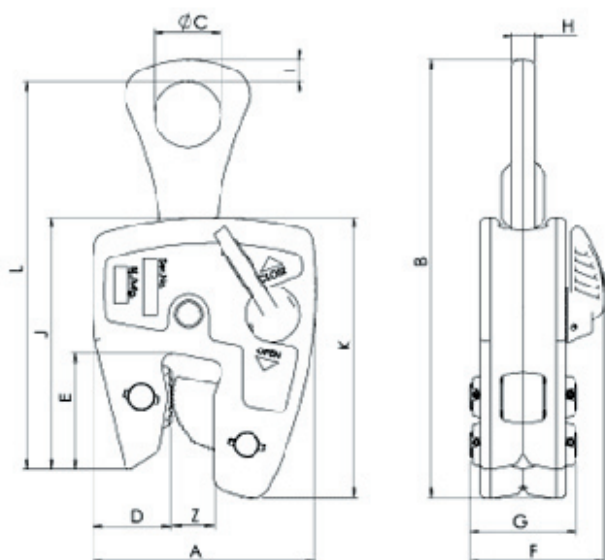

Typ	nosnost	rozsah uchopení	hmotnost	A	B	C	D	OE	F	G	H	I	J	K	L
	t	mm	kg	mm	mm	mm	mm	mm	mm	mm	mm	mm	mm	mm	mm
Shark 1,0	1000	0-20	3,3	120	240	36	42	60	72	58	12	12	137	152	210
Shark 1,0	2000	0-32	6,8	170	345	65	58	80	88	69	15	19	191	214	302